

Cabezal de corte por chorro de agua pura AQUALINE I

Fiabilidad demostrada en funcionamiento ininterrumpido



Los trabajos para el sector de la automoción se cuentan entre las subcontratas industriales más exigentes. Las exigencias planteadas a los generadores de chorro de agua no son la excepción, sino una confirmación de esta regla. Las unidades de producción suelen trabajar 3 turnos de 8 horas al día durante toda la semana, requiriendo una extremada fiabilidad y velocidad.

Todo paro de la producción acarrea un costoso retraso, y la interrupción de un proceso pone en peligro el conjunto del flujo productivo.

Amplia variedad de aplicaciones

Las aplicaciones del corte por chorro de agua pura suelen requerir velocidades de corte significativamente mayores que las de corte por abrasivo. Son muy frecuentes en la industria de la automoción y aeroespacial, así como en la fabricación de paneles de plásticos varios y materiales compuestos. Otras aplicaciones importantes son la fabricación de juntas y de materiales alveolares y el procesamiento de alimentos.

Fiabilidad bajo condiciones extremas

AQUALINE I es conocido en todo el sector por contarse entre los más rápidos y fiables en condiciones de trabajo extremas, con los tiempos de reacción más rápidos, una alta calidad y componentes de larga vida.

Apto para sistemas unidimensionales o de múltiples ejes.

AQUALINE I se usa ampliamente en las "cajas de corte 3D" robóticas y en máquinas de corte multidimensionales.

Válvula de cierre de alto rendimiento

Los múltiples ciclos de corte de estas aplicaciones exigen una extraordinaria velocidad y fiabilidad en el ciclo de apertura-cierre de la válvula de corte. AQUALINE I constituye la solución líder del sector en este campo. En función de la aplicación, se ofrecen válvulas de corte normalmente

cerradas (N/C) o normalmente abiertas (N/O). La válvula de la boquilla se abre en menos de 50 ms, dependiendo de la presión de trabajo.

Diseño compacto, flexibilidad de uso

El cabezal AQUALINE I pesa sólo 1,8 kg. (3,9 lbs.), lo que garantiza una amplia flexibilidad y facilita las aplicaciones tridimensionales. Puede equiparse con orificio de zafiro o diamante, según lo requiera cada proceso.

Redundancia y productividad

Su diseño compacto permite montar múltiples boquillas de corte a una cortadora uni- o bidimensional para aumentar el volumen de producción. Su pequeño tamaño también ofrece la posibilidad de instalar un segundo juego redundante de cabezales como medida de seguridad. En la práctica, es frecuente ver conectados más de 12 cabezales a un solo sistema de corte.

La facilidad de mantenimiento, una prioridad clave

El cuerpo, tubo, y tuerca de la boquilla disponen de aliviaderos de escape que indican claramente qué conexión hay que apretar o qué junta hay que sustituir. Su exclusivo diseño permite cambiar la junta en menos de 5 minutos.

>>>





Datos técnicos

Longitud	50 mm
Anchura	50 mm
Altura (con tubo boquilla 8")	490 mm
Peso	1,8 kg
Conexión de alta presión	3/8" UNF
Tornillos de montaje (2x)	1/4" x 7/8"

Duración de ciclo a 3.450 bar

Abrir válvula N/C	< 50 ms
Cerrar válvula N/C	< 160 ms
Cerrar válvula N/O	< 50 ms
Abrir válvula N/O	< 115 ms

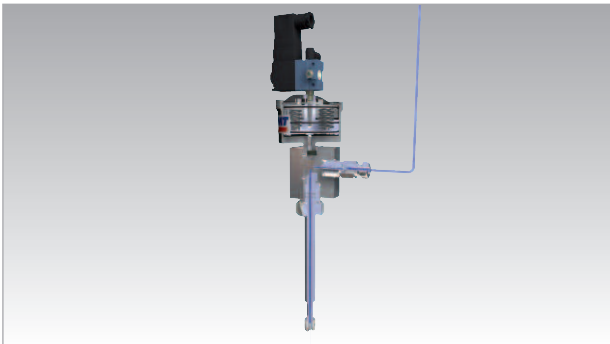

Tienda On-line – Pedidos en cualquier lugar Si se registra como cliente, Vd. puede pedir sus recambios originales KMT mediante el portal ORDERLINE ANYWHERE por Internet. Vd. puede identificar fácilmente las piezas que necesita en nuestro cómodo catálogo electrónico de repuestos y crear una cesta de compra virtual. Vd. puede informarse en cada momento sobre el estado de sus pedidos; asimismo, puede utilizar diversas funciones útiles.

Material	Espesor	Veloc. de corte
Caucho	2	27.000
	10	11.500
	20	2.200
Material sintético	2	22.500
	5	8.900
	10	3.400
Material alveolar	10	27.500
	100	5.500
Unidades	mm	mm/min

a 4.136 bar; orificios: 0,10mm-0,25mm;
acabado superficial: medio - fino

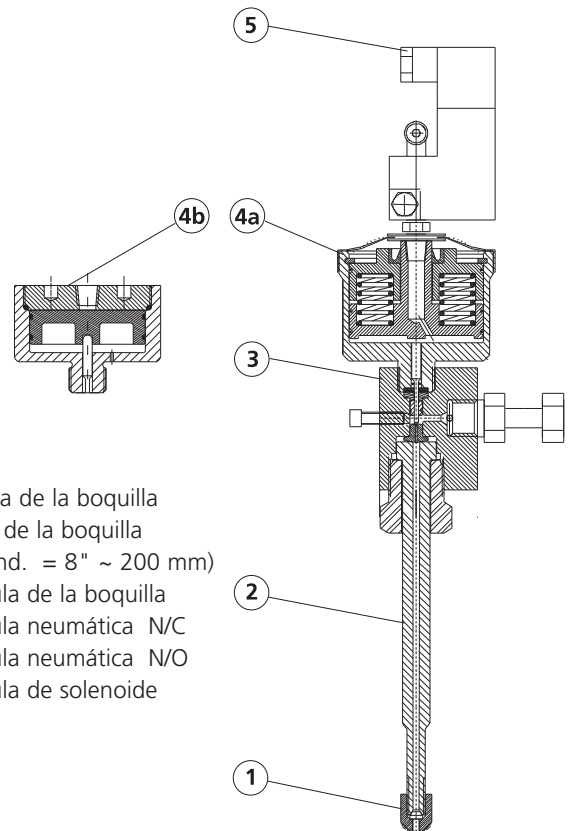

- 1 Tuerca de la boquilla
- 2 Tubo de la boquilla (Estánd. = 8" ~ 200 mm)
- 3 Válvula de la boquilla
- 4a Válvula neumática N/C
- 4b Válvula neumática N/O
- 5 Válvula de solenoide



KMT GmbH • KMT Waterjet Systems S.L.

Santa Hortensia 15, Oficina J • 28002 Madrid • España
Tel: +34-91 510 37 98 • Fax: +34-91 510 28 94
www.kmt-waterjet.com • info@kmt-waterjet.com



www.kmt-waterjet.com